

BATEC HYBRID



Χειροκίνητο με ηλεκτρική υποβοήθηση!

Η BATEC μας παρουσιάζει το «πάντρεμα» των εκδόσεων ELECTRIC & MANUAL.

Το BATEC HYBRID είναι ένα χειροκίνητο handbike με ηλεκτρική υποβοήθηση σχεδιασμένο για όσους προτιμούν έναν εναλλακτικό τρόπο προώθησης, αλλά εκτιμούν μια βοήθεια στα δύσκολα.



2πλος φορτιστής USB.



Μπαταρία Ιόντων λιθίου.



Ένδειξη μπαταρίας, ρύθμιση ταχύτητας, LCD οθόνη.



Βαρίδια για καλύτερη πρόσφυση στο έδαφος.



LED φωτισμός πίσω.



LED φωτισμός 900 lumens μπροστά.



Τεχνικά χαρακτηριστικά:

Χρώμα	
Αυτονομία	50-75 Km*
Κινητήρας	900W - 200RPM
Επιλογή μπαταρίας	280Wh / 522Wh / 554Wh
Φορτιστής	Ταχυφορτιστής 4A
Σκελετός	Αλουμινίου 7005 T6
Πετάλ χειρών	170mm aluminium
Ταχύτητες	8-gear Shimano Alivio
Φρένα	Mechanical Avid BB7 brakes
Τροχός	20"
Ελαστικό	Ultra-grip Maxxis
Ζάντα	Ενισχυμένη Αλουμινίου Μαύρη
Στάνταρτ εξοπλισμός	Εμπρός LED φωτισμός 900 lumens
	Οπίσθιος LED
	Ένδειξη μπαταρίας / Ρύθμιση ταχύτητας
	Οθόνη LCD με 4 λειτουργίες
	Βαρίδια σταθεροποίησης QR
Βάρος (χωρίς μπαταρίες/βαρίδια)	20,6 Kg
* Αυτονομία με μπαταρία 522Wh με χρήση 75KG, ελαφρύ αμαξίδιο, επίπεδη διαδρομή, χωρίς αέρα, ταχύτητα 15km/h. Η μέτρηση εξαρτάται κυρίως από την δύναμη που καταβάλλει ο χρήστης.	

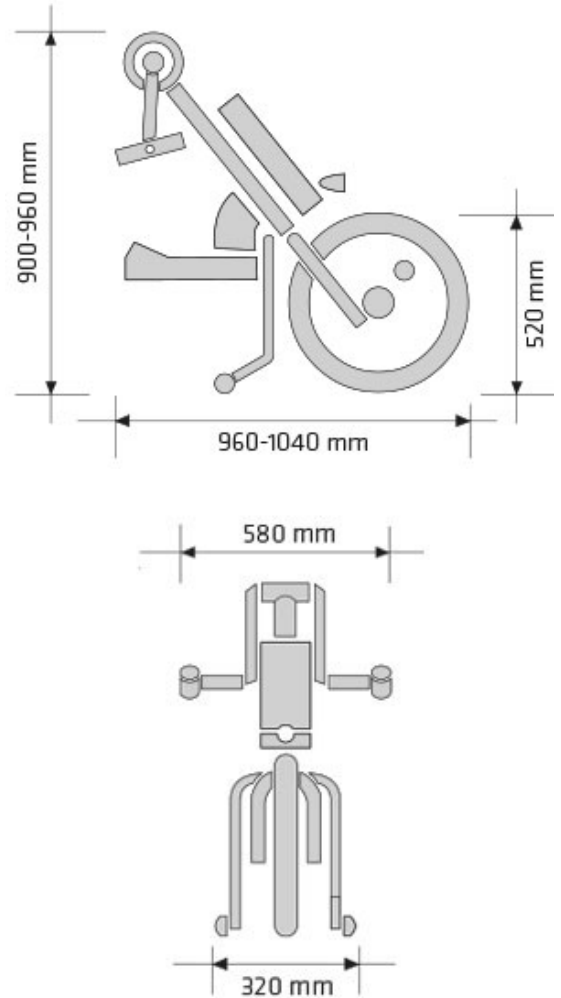

Τα handbikes της BATEC δίνουν μια επαναστατική λύση στην μετακίνηση σου σε εξωτερικούς χώρους

- **2 σε 1:** Ηλεκτρική κίνηση χωρίς να χάνεις τα πλεονεκτήματα του χειροκίνητου αμαξιδίου σου.
- **Ξεπέρασε τα εμπόδια.** Κράσπεδα, λιθόστρωτα, ανώμαλο έδαφος ... Μην αφήνεις τίποτα να σε επιβραδύνει!
- Δεν χρειάζεται να μεταφερθείς. Συνδέστε το στο αμαξίδιο σου σε **δευτερόλεπτα** χάρη στο «BATEC EASY-FIX»
- Συμβατό με το 99% των εμπορικά διαθέσιμων αναπηρικών αμαξιδίων.

Έκδοση: BATEC QUAD HYBRID

Η έκδοση BATEC QUAD HYBRID έχει τις χειρολαβές και τα χειριστήρια σχεδιασμένα ειδικά για άτομα με τετραπληγία.

